

Masina CAD-CAM 5 axe mediu umed T20W ZOTION

Pret:

**109.815,13 lei TVA
inclusa**



Descriere produs:

Zotion T20W – Precizie și performanță în frezarea CAD CAM

Mașina de frezat umedă cu 5 axe pentru echipamente de laborator dentar T20W este proiectată și produsă de Chongqing Zotion Dentistry Technology, special concepută ca o alegere economică pentru laboratoarele stomatologice cu o precizie înaltă și performanță ridicată.

De ce să alegi ZOTION T20W?

1. Frezare umedă avansată - Ideală pentru materiale metalice, vitroceramice, polimerice și hibride
2. Tehnologie CAD-CAM de ultimă generație - Îmbinare optimă între hardware și software
3. Viteză ridicată și precizie absolută - Timp redus de execuție fără compromisul calității
4. Design compact și ergonomic - dimensiuni reduse pentru orice laborator
5. Compatibilitate - Perfectă pentru o gamă largă de materiale dentare
6. Interfață facilă - Software ușor de folosit chiar și de către tehnicienii dentari începători

7. Investiție rentabilă - Raport excelent calitate/preț

Pentru cine este potrivită ZOTION T20W?

=> *Tehnicienii dentari la început de drum:* Ușurință în utilizare și rezultate precise

TEHNICALDENT

Intrarea Sulfinei 94 Magurele, Ilfov. Tel: 021 312 56 60, E-mail: office@tehnicaldent.ro IBAN: RO17 RNCB

0068.0043.7192.0001 Nr. Inreg. Reg. Com.: J/09/137/99, Cod fiscal: RO 117 58 273

=> *Laboratoarele dentare moderne:* Creșterea productivității și a calității elementelor frezați

=> *Clinicile stomatologice cu laboratoare proprii:* Implementare rapidă și costuri amortizabile în timp mai scurt

Parametrii tehnici ai instalației

Materiale frezabile: premiluri de titan (abutmenturi), vitroceramice (disilicat de litiu), hibrid polimer-ceramic?, PMMA

Vitez? maxima pe axele XYZ: axa Z 60000 mm/min ?i axele XY 6000 mm/min

Vitez? spindle: 6000-60000 RPM

Ax? rota?ional?: Axa A: 360° Axa B: ?25°-135°

Tip magazie de unelte: automatizat?

Num?r de unelte (freze): 12

Diametru de tij? unealt?: 4mm*45mm dimensiune total?

Cod de control: NC

Conexiune la interfa??: USB 2.0 ?i 100M port de internet

Alimentare: AC 220V ?10% ,50/60 Hz

Putere spindle: 850 W

Zgomot de lucru: 45 decibel în repaus, 70 decibel în timpul frez?rii (toleran?ele pot varia în func?ie de materialul prelucrat)

Greutate net?: 50 Kg

Dimensiuni: 420mm*500mm*580mm (W*L*H)

05.

Size



Tool magazine

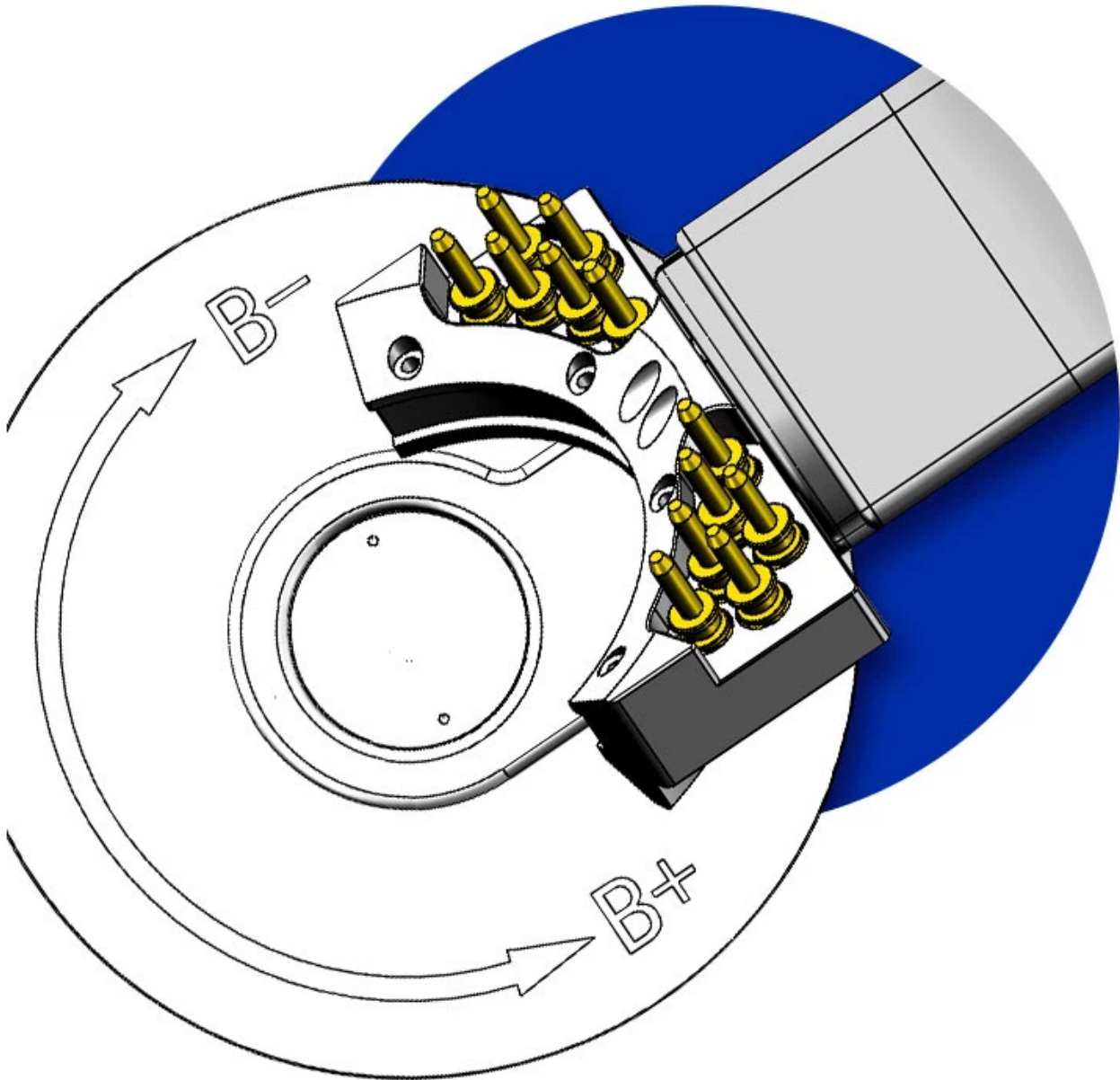

D TEHNICALDENT

Intrarea Sulfinei 94 Magurele, Ilfov. Tel: 021 312 56 60, E-mail: office@tehnicaldent.ro IBAN: RO17 RNCB
0068 0043 7192 0001 Nr. Inreg. Reg. Com. : I/09/137/09 Cod fiscal: RO 117 58 273

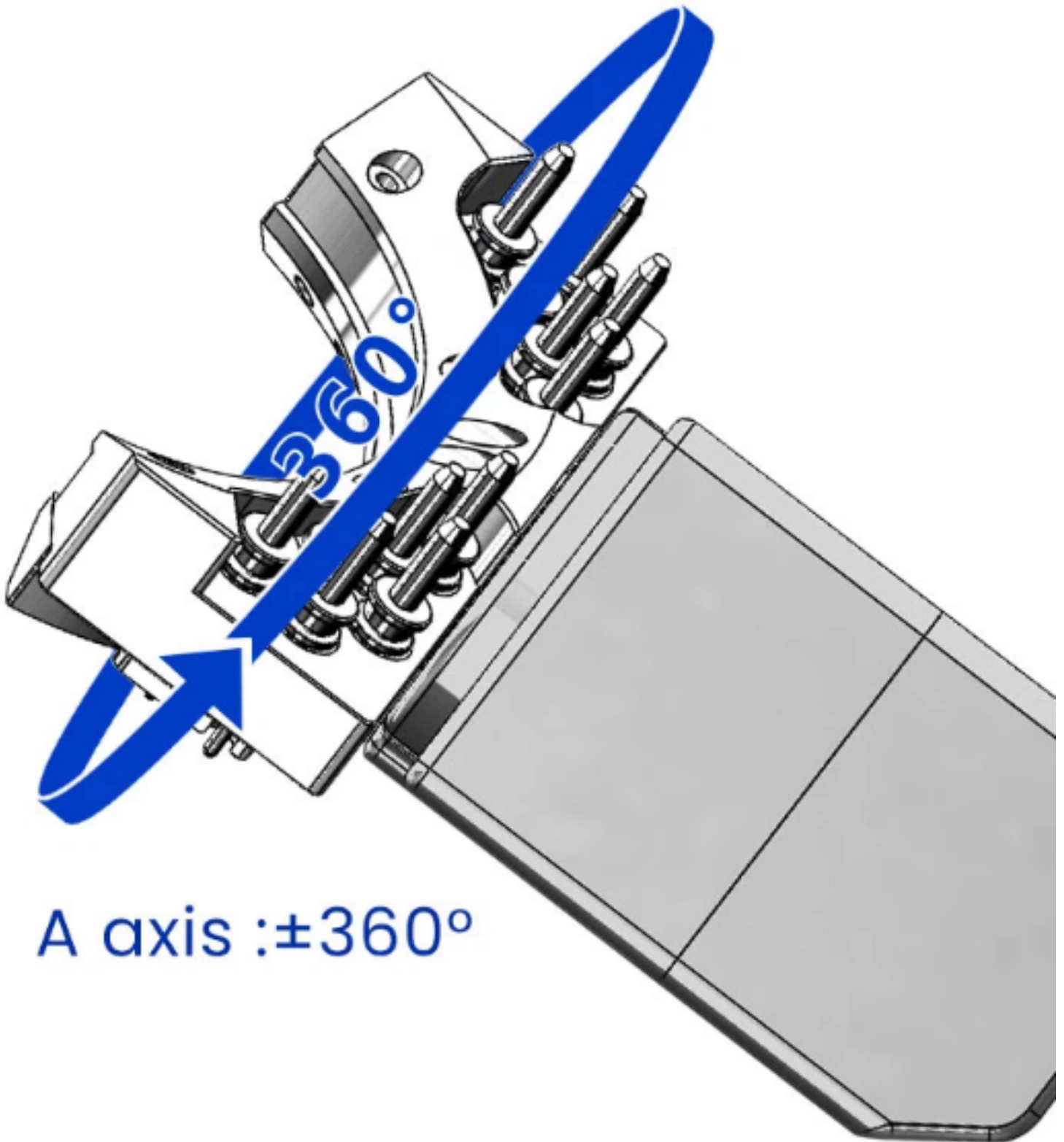

A axis : ±360°

Large rotation range

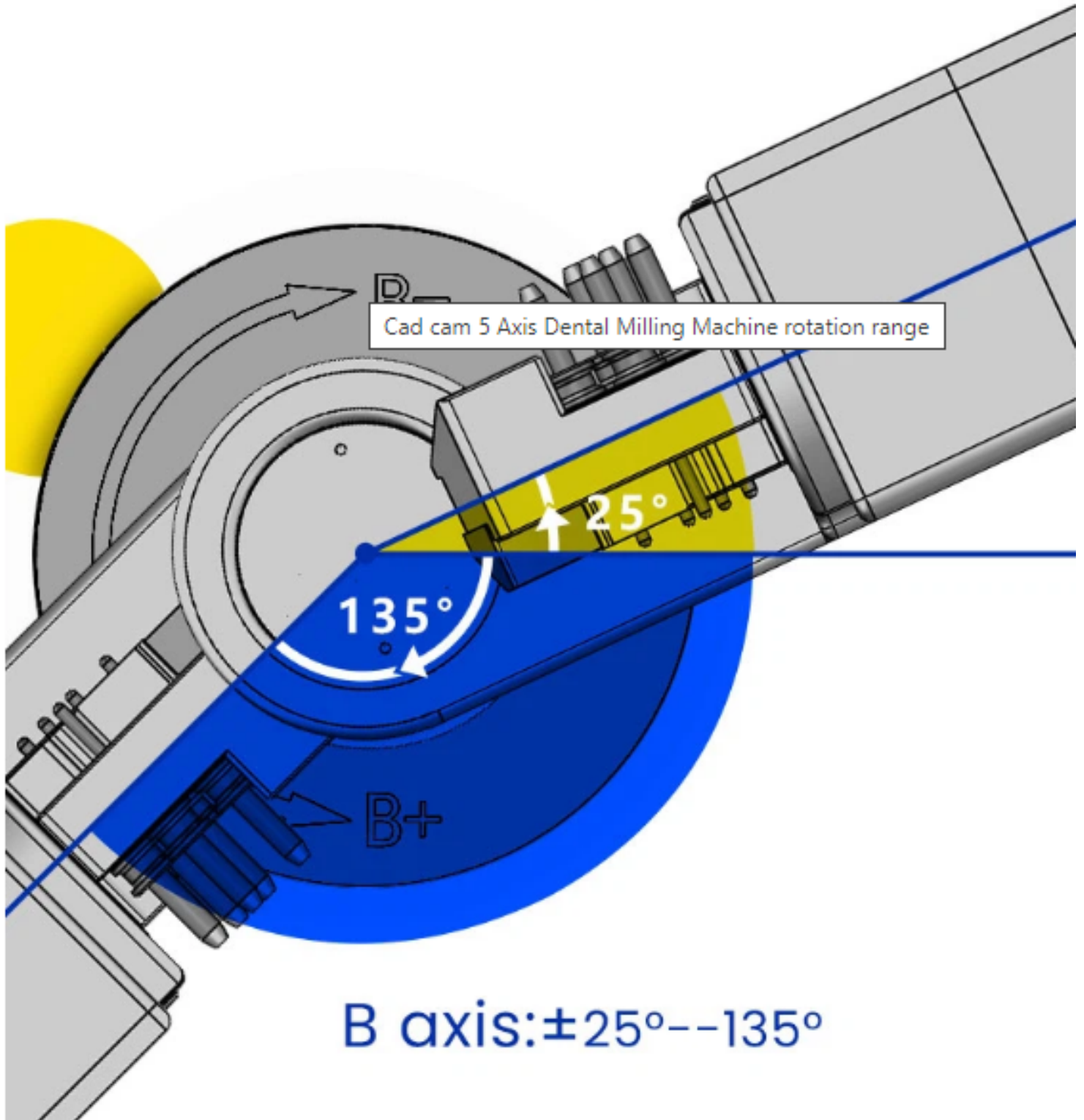

Avantaje și funcții benefice

D TEHNICALDENT

Intrarea Sulfinei 94 Magurele, Ilfov. Tel: 021 312 56 60, E-mail: office@technicaldent.ro IBAN: RO17 RNCB

0068 0043 7192 0001 Nr. Inreg. Reg. Com.: J/09/137/99, Cod fiscal: RO 117 58 273

-> **Monitorizarea în timp real a duratei de viață a frezelor se poate face din interfață. Pentru ca operatorul să asigure o precizie geometrică înaltă a lucrării, este necesară cunoașterea orelor și minutelor de lucru la care au fost supuse capetele de frezare.**

-> **Menținerea progresului de frezare în caz de pană de curent se realizează prin stocarea etapelor de lucru (implicit ultima etapă înainte de oprirea curentului) în memoria aparatului. Astfel, procesul nu trebuie reluat de la zero.**

-> **Sistemul de răcire pe bază de lichid împiedică supraîncălzirea atât a materialului cât și a capătului de frezare în timpul procesului.**

-> **Axa de rotație extinsă oferă posibilitatea unei alegeri mai ușoare în privința strategiei de frezare și capacitatea de efectuare de lucrări cu compexitate mult mai ridicată.**

-> **Calibrarea se realizează automat în momentul schimbării capetelor de frezare.**

-> **Dimensiunile reduse fac din T20W o alegere perfectă pentru laboratoarele dentare unde spațiul este unul mai restrâns.**

Auto calibration supported

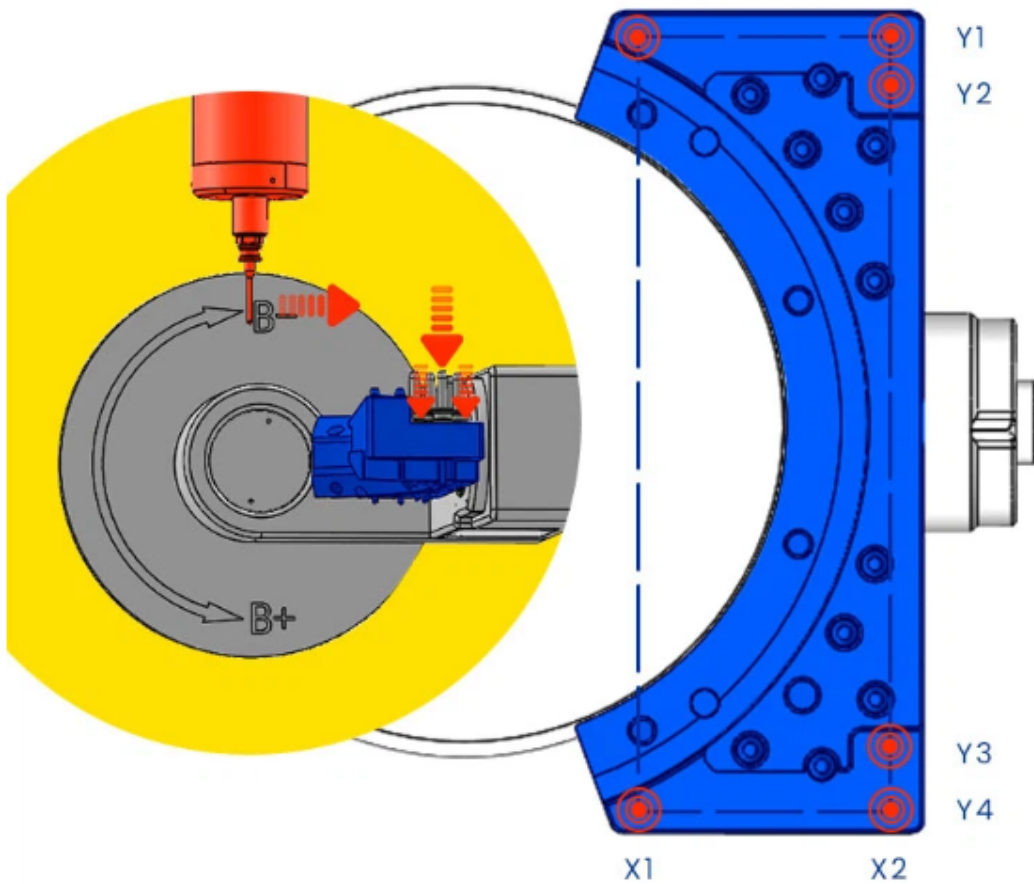



Intrarea Sulfinei 94 Magurele, Ilfov. Tel: 021 312 56 60, E-mail: office@tehnicaldent.ro IBAN: RO17 RNCB
0068 0043 7192 0001 Nr. Inreg. Reg. Com.: J/09/137/99, Cod fiscal: RO 117 58 273



Intrarea Sulfinei 94 Magurele, Ilfov. Tel: 021 312 56 60, E-mail: office@tehnicaldent.ro IBAN: RO17 RNCB
0068 0043 7192 0001 Nr. Inreg. Reg. Com.: J/09/137/99, Cod fiscal: RO 117 58 273

Ce materiale poate prelucra T20W?



Intrarea Sulfinei 94 Magurele, Ilfov. Tel: 021 312 56 60, E-mail: office@tehnicaldent.ro IBAN: RO17 RNCB
0068 0043 7192 0001 Nr. Inreg. Reg. Com.: J/09/137/99, Cod fiscal: RO 117 58 273



Intrarea Sulfinei 94 Magurele, Ilfov. Tel: 021 312 56 60, E-mail: office@tehnicaldent.ro IBAN: RO17 RNCB

0068 0043 7192 0001 Nr. Inreg. Reg. Com.: J/09/137/99, Cod fiscal: RO 117 58 273

Mai multe despre T20W ... de la instalare direct la frezare!